

# Tr!ckstuff

Herzlichen Glückwunsch zum Erwerb des Tr!cksatzes! Der Steuersatz mit integriertem Lenkanschlag für Tour und Crosscountry.

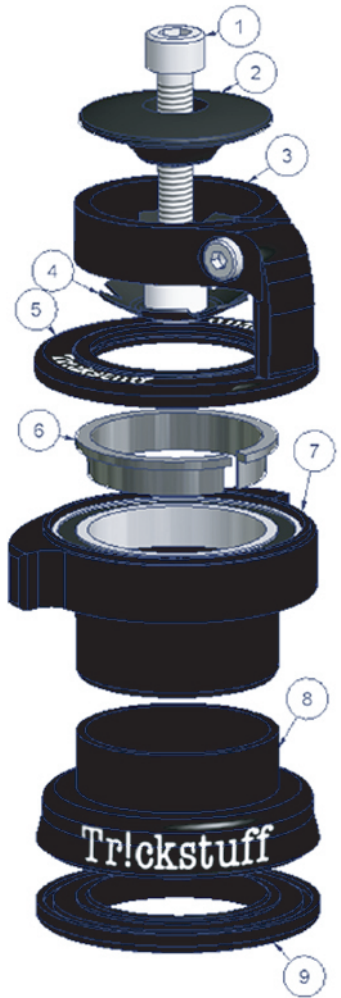

Alles komplett? Hier die Stückliste:

- 01 - Innensechskantschraube M6x30
- 02 - Spanndeckel
- 03 - Anschlaghaken
- 04 - Stahlkralle
- 05 - Steuersatzdeckel
- 06 - Klemmring
- 07 - obere Lagerschale
- 08 - untere Lagerschale
- 09 - Gabelkonus

## Wichtiges

Dieser Steuersatz ist nicht für Carbonrahmen geeignet!

Bauhöhe: 11+25+10= 46mm

Gewicht: ca. 116g

Lenkwinkel: 180°

## Vorbereitungen

- » Haben Sie noch nie einen Steuersatz eingebaut, so lassen Sie die Arbeiten lieber von einem Fachmann ausführen!
- » Das Steuerrohr muss einen  $\varnothing=33,8-33,9$ mm aufweisen, ansonsten ist keine einwandfreie Funktion zu gewährleisten.
- » Ober- und Unterkante des Steuerrohrs müssen gratfrei und plangefräst sein! Unbedingt notwendig für eine einwandfreie Funktion!
- » Die rechts dargestellten Bauteile müssen an den gekennzeichneten Stellen gefettet bzw. geölt werden.

## Einbau

- » Gabelschaft auf benötigtes Maß abmessen:  
 Steuerrohrlänge Rahmen  
 + Bauhöhe Tr!cksatz  
 + evtl. Spacer  
 + Vorbauhöhe  
 = Gabelschaftlänge
- » Stahlkralle (4) mit Spezialwerkzeug gerade und auf die richtige Höhe einschlagen.
- » Gabelschaft reinigen und Konussitz dünn fetten. Darauf achten, dass der Gabelkonus (9) ringsum gleichmäßig anliegt. Vorsichtig aufpressen! Eine falsche Montage kann die Funktion und Dichtigkeit des Steuersatzes beeinträchtigen.

## Allgemeine Hinweise

- » Die Abbildungen in dieser Anleitung dienen lediglich zur Veranschaulichung und können vom Original abweichen. Änderungen die der Verbesserung des Produkts dienen, bleiben vorbehalten. Keine Haftung durch Druckfehler. Diese Anleitung befindet sich auf dem technischen Stand zum Zeitpunkt des Drucks dieser Anleitung.

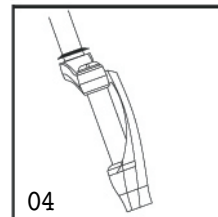
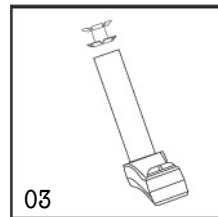
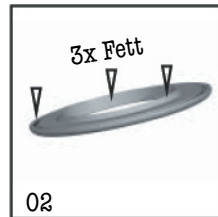
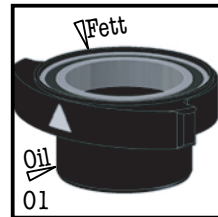

- » Setzen Sie die am Presssitz geölte obere Lagerschale wie nebenstehend gezeigt auf das sauberere Steuerrohr auf. Beim Einpressen ist ein Verkanten zu vermeiden! Der Einpressvorgang erfordert ein wenig Kraft. Das Werkzeug darf die Lager nicht berühren und muss gleichmäßig aufliegen! Verfahren Sie bis auf die Ausrichtung genauso mit der unteren Lagerschale.

- » Fetten Sie nun den bereits montierten Gabelkonus und dessen Dichtungsnut. Führen Sie die Gabel von unten ein. Setzen Sie den Klemmring (6) auf. Fetten Sie den O-Ring des Steuersatzdeckels (5) und schieben ihn auf den Klemmring. Reinigen Sie den Gabelschaft von überschüssigem Fett und schieben den Gabelanschlag (3) auf - noch nicht festziehen!

- » Schieben Sie wenn noch gewünscht und anfangs berücksichtigt noch weitere Spacer und den Vorbau auf. Montieren Sie den Spanndeckel (2) und ziehen Sie die Spannschraube (1) behutsam an und prüfen Sie das der Steuersatz kein Spiel mehr aufweist, sich dennoch leicht drehen lässt.

- » Ziehen Sie die Klemmschrauben des Vorbaus entsprechend fest. Überprüfen Sie, dass die Markierungen des Tr!cksatzes wie in der nebenstehenden Abbildung übereinander stehen. Ziehen Sie die Klemmschraube des Anschlaghakens (3) mit maximal 2Nm fest. Checken Sie nun, dass der Lenkwinkel in beide Richtungen gleich groß ist.

- » Vergewissern Sie sich, dass alle Schrauben mit dem korrekten Drehmoment angezogen wurden und überprüfen nochmals das Lagerspiel und -lauf.

## Vor jeder (Weiter)Fahrt

- » Überprüfen Sie vor jeder Ausfahrt und vor jeder Weiterfahrt das Sie zu beiden Richtungen den gleichen Lenkeinschlag haben. Korrigieren Sie den Anschlag gegebenenfalls!

Anderfalls kann es zu bösen Unfällen kommen!

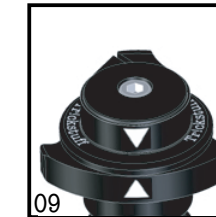
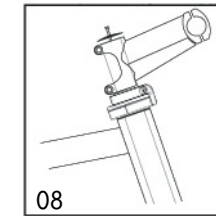
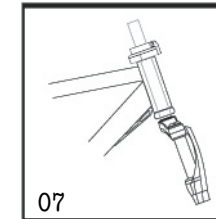
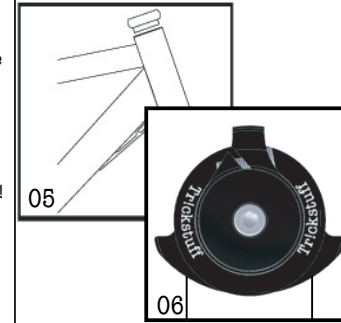

## Garantieleistungen

Auf das Produkt erhalten Sie zwei Jahre Garantie. Diese erstreckt sich auf Fehler in Material und Verarbeitung, nicht auf Verschleißteile. Beachten Sie unsere allgemeinen Garantiebestimmungen.

Beschädigungen des Rahmens können nicht ausgeschlossen werden.

Es wird keinerlei Haftung für Schäden am Rahmen übernommen.

## Tr!ckstuff GmbH

Hans-Bunte-Straße 15  
D-79108 Freiburg

phone: +49 (0)761 / 7074192  
 fax: +49 (0)761 / 7048599  
 e-mail: info@trickstuff.de  
 internet: www.trickstuff.de